

TERMINALES ARQUITECTÓNICOS

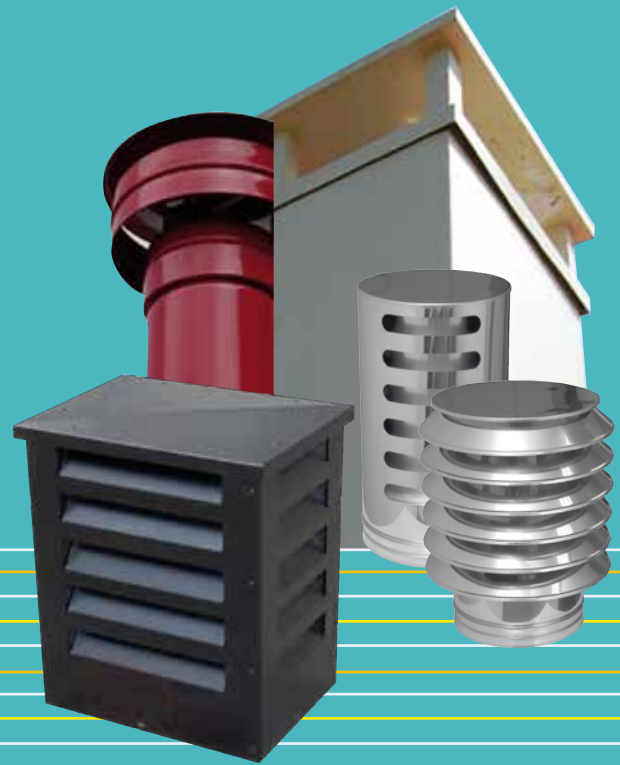



INDICE

REMATES RECTANGULARES DE LAMAS PARA SHUNTS DE OBRA	P1
REMATES PARA CONDUCTOS METÁLICOS DE SIMPLE Y DOBLE PARED	P2
KIT DE REMATE: DINAROOF	P3
REMATES TRADICIONALES: DINARUSTIK	P4

REMATES RECTANGULARES DE LAMAS PARA SHUNTS DE OBRA

Los Remates de lamas DINAK se utilizan en remates de shunts de obra para ventilación y para evacuación de gases de combustión y poseen las siguientes características:

- Fabricación a medida
- Materiales: Chapa galvanizada, Aluminio, Acero Inox AISI 304 (1.4301), Acero Inox AISI 316L (1.4404).
- Espesor: 1,5 mm
- Posibilidad de lacado en cualquier color de la gama RAL
- Funcionan como aspiradores estáticos, favoreciendo el tiro en el interior del shunt bajo la acción del viento
- Impiden la entrada de lluvia en el interior del shunt

MODELOS DE REMATES RECTANGULARES DE LAMAS



LAMAS RECTANGULARES EN LÍNEA

Este modelo de remate es el más antiguo y el más extendido en el mercado. Tiene sus lamas orientadas hacia el exterior en forma de "L" y superpuestas para ofrecer más resistencia a la entrada de agua. Puede suministrarse con el faldón interior a las lamas o en línea con estas. Indicado para zonas donde el viento y la lluvia sean de carácter NORMAL / FUERTE.



LAMAS SALIENTES EN Z

Modelo de remate similar al de Lamas en línea, con la particularidad de que sus lamas están orientadas al exterior en forma de Z. Indicado para zonas donde el viento y la lluvia sean de carácter FUERTE.



LAMAS RECTANGULARES INTERIORES

El Remate de Lamas Interiores es el más económico de su gama. Sus lamas están orientadas hacia el interior, formando una única pieza con el bastidor, característica que lo hace especialmente robusto. No existe soldadura en su fabricación. Especialmente diseñado para cubiertas accesibles donde los remates de lamas estén expuesto a golpes y para zonas donde el viento y la lluvia sean de carácter NORMAL.



INSTRUCCIONES DE MONTAJE

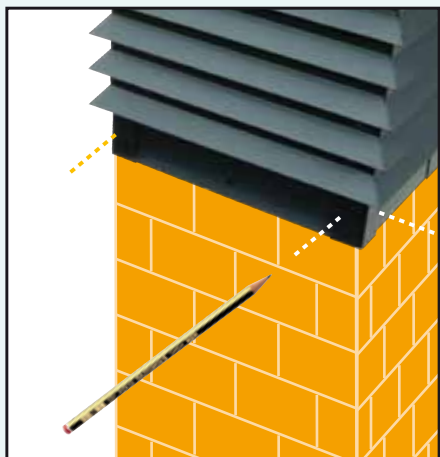

1 Colocar el aspirador en la chimenea y marcar los agujeros.

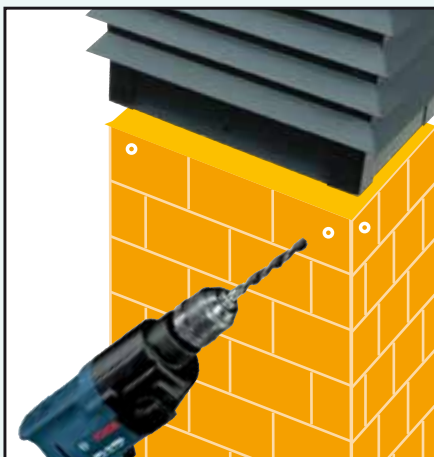

2 Quitar el aspirador y taladrar en las marcas.

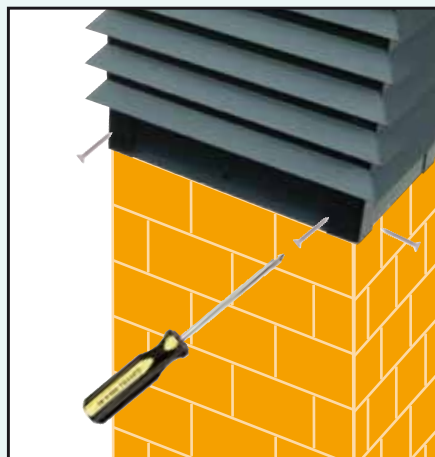

3 Colocar de nuevo el aspirador y fijarlo con tornillos por los cuatro lados.

Para asegurar un correcto funcionamiento de los remates de lamas, es necesario cumplir las siguientes condiciones de montaje:

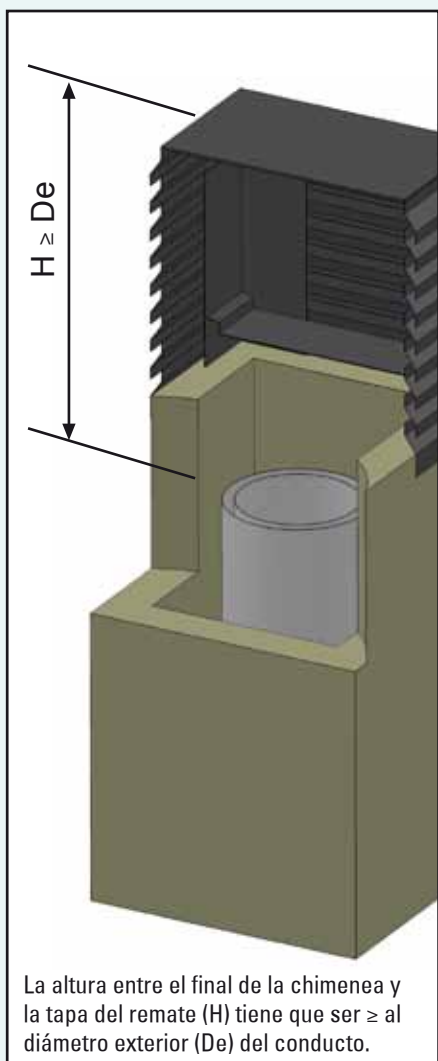

PETICIÓN DE OFERTA

Para solicitar una valoración económica de un remate de lamas para shunt de obra, necesitamos que nos faciliten las dimensiones finales (L x A) del shunt de obra. Este shunt ha de estar totalmente acabado, incluido todos los revestimientos exteriores que pueda llevar.

Con el fin de facilitar su montaje, a las dimensiones que nos faciliten se les añadirá un milímetro perimetral durante el proceso de fabricación.

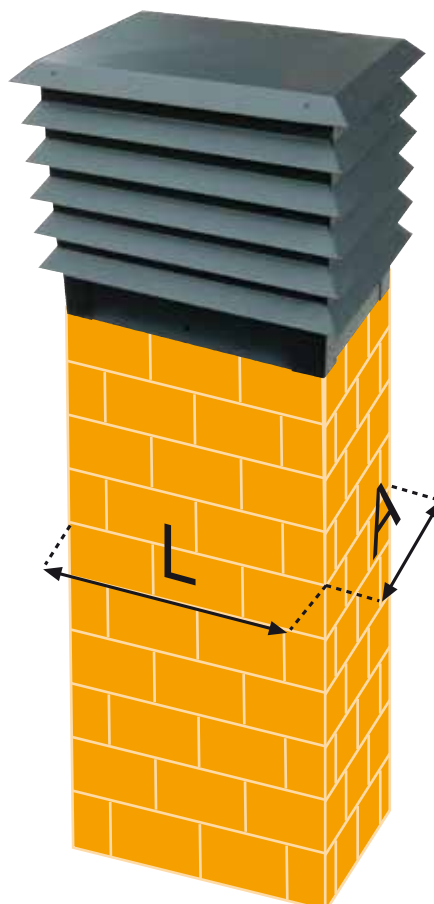

REMATES PARA CONDUCTOS METÁLICOS DE SIMPLE Y DOBLE PARED

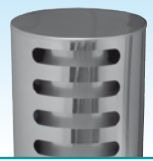

REMATES DE LAMAS CIRCULARES

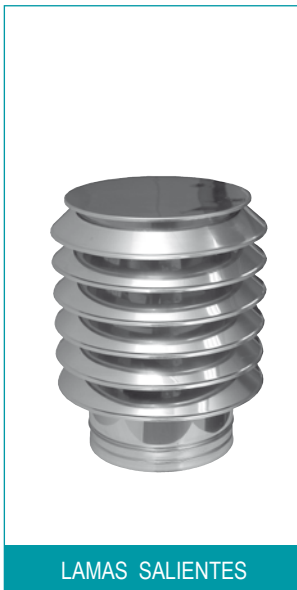

LAMAS SALIENTES

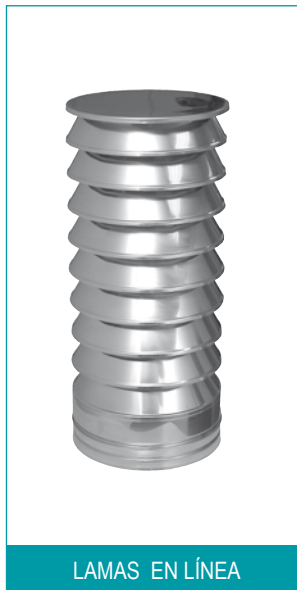

LAMAS EN LÍNEA



LAMAS EXTERIORES

Funcionan como aspiradores estáticos (favorecen el tiro en el interior del conducto bajo la acción del viento).

Impiden la entrada de lluvia en el interior del conducto.

Aplicaciones:

- Evacuación de gases de combustión de calderas domésticas. Sólo para las versiones de lamas salientes y lamas en línea.
- Ventilación (baños, cocinas...)
- Extracciones (campanas de cocinas domésticas o industriales, garajes).
- Idóneos para viviendas unifamiliares o entornos donde la estética sea un factor determinante.

REMATES CILÍNDRICOS

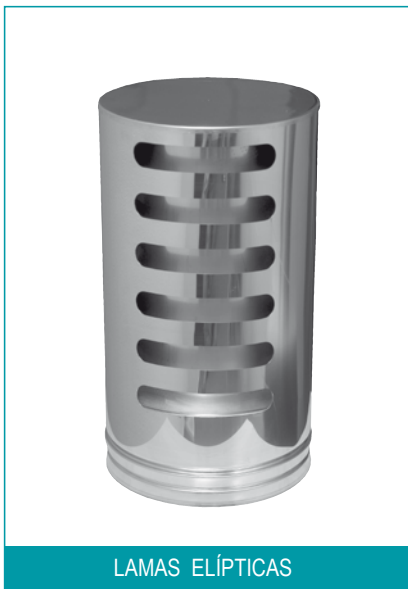

LAMAS ELÍPTICAS



LAMAS INTERIORES

Impiden la entrada de lluvia en el interior del conducto.

Aplicaciones:

- Evacuación de gases de combustión de calderas domésticas con tiro forzado (estancas, presurizadas). Sólo para las versiones de lamas elípticas.
- Ventilación (baños, cocinas,...)
- Extracciones (campanas de cocinas domésticas, industriales, garajes).

MATERIALES Y DIÁMETROS

MATERIALES	LAMAS						CILÍNDRICOS			
	DOBLE PARED			SIMPLE PARED			DOBLE PARED		SIMPLE PARED	
	Salientes	En línea	Exteriores	Salientes	En línea	Exteriores	Elípticos	Interiores	Elípticos	Interiores
Ac Inox 304 (brillo-espejo)	Ø80-1000	Ø80-400		Ø130-600	Ø130-400		Ø80-400		Ø130-400	
Ac Inox 316L (mate)	Ø80-1000	Ø80-400		Ø130-600	Ø130-400		Ø80-400		Ø130-400	
Chapa galvanizada			Ø100-300			Ø100-300		Ø100-1000		Ø100-1000
Lacado (gama RAL)	Ø80-400	Ø80-400	Ø100-300	Ø130-600	Ø130-400	Ø100-300	Ø80-400	Ø100-1000	Ø130-400	Ø100-1000
Cobre	Ø80-400	Ø80-600					Ø80-400		Ø130-400	



KIT DE REMATE PARA CONDUCTOS DE DOBLE Y SIMPLE PARED

Elementos que componen el kit de remate DINAROOF:



Terminal

Además de los remates circulares y cilíndricos descritos en la página 3, el DINAROOF se puede componer con los modelos siguientes:



Estos terminales pueden solicitarse también de forma independiente.

Módulo recto

Puede ser de simple pared o de doble pared.



Salida de techo

Existe en tres versiones, dependiendo de la pendiente del tejado: plana, de 5 a 35° y de 30 a 45°. Incluyen cubreaguas.

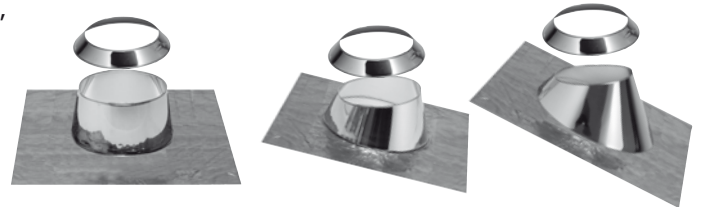

El kit Dinaroof está disponible en varios acabados (ver tabla de materiales y diámetros). Para el acabado lacado, los colores estándar son:



NEGRO
RAL 9004



TEJA
RAL 8004



PIZARRA
RAL 7022



Para otros
colores, consultar
con DINAK



MATERIALES Y DIÁMETROS

SOMBRETERE / SOMBRETERE ANTIVIENTO			SALIDA LIBRE		SALIDA HORIZONTAL	
MATERIALES	DOBLE PARED	SIMPLE PARED	DOBLE PARED	SIMPLE PARED	DOBLE PARED	SIMPLE PARED
Inox 316L/Inox 304/ Cobre/ Lacado	Ø 80-400	Ø 80-450	Ø 80-600	Ø 80-600	Ø 80-400	Ø 80-600



El Remate metálico DINARUSTIK, simula la chimenea de obra civil tradicional y permite la conexión de conductos DINAK de simple y doble pared hasta diámetro interior 250 mm.

DINARUSTIK puede instalarse en cubiertas inclinadas de 16° a 45°.

Aplicaciones:

- Evacuación de gases de combustión de calderas domésticas.
- Ventilación (Baños, cocinas,...)

Materiales:

- Chapa galvanizada de 1 mm de espesor

Dimensiones:

- Base rectangular de 540 x 390 mm
- Altura de la Base 1 m



REMATES METÁLICOS PARA TEJADOS CON PEDIENTE DE 16° A 45° QUE SIMULAN LA CHIMENEA DE OBRA CIVIL TRADICIONAL

El Remate Metálico DINARUSTIK está compuesto de los siguientes elementos:

- 1. Salida de techo: Existen dos versiones dependiendo de la pendiente del Tejado: de 16° a 31° y de 31° a 45°. Disponible en dos versiones: Teja y Pizarra
- 2. Torreta: Mismas dimensiones para conductos de simple y doble pared hasta diámetro interior 250 mm. Existen en dos versiones: sin Terminal (2.1) y con Terminal (2.2).
- 3. Adaptador DINAK: Permite realizar la conexión entre la Base y el Conducto DINAK.

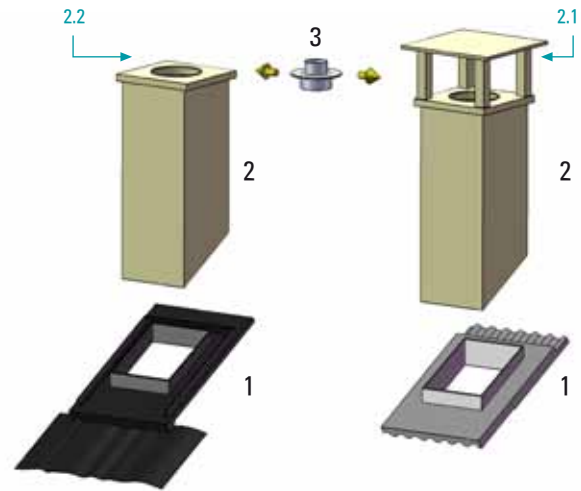

TORRETAS DISPONIBLES

Simple



Con terminal



SALIDAS DE TECHO DISPONIBLES



DINAK S.A.

Camiño do Laranxo, 19
 36216 VIGO
 ☎ 986 45 25 26 📠 986 45 25 01
 ✉ comercial@dinak.com

DINAK CENTRO

Avda. Pirineos, 13, Nave 16
 28700 San Sebastian de los Reyes
 MADRID
 ☎ 91 651 45 39 📠 91 652 94 17
 ✉ madrid@dinak.com

DINAK CATALUÑA

☎ 639 63 27 65
 699 93 35 23
 667 79 13 64
 📠 986 45 25 01
 ✉ cat@dinak.com

DINAK PAIS VASCO

☎ 610 75 46 02
 676 51 11 49
 618 87 19 62
 📠 986 45 25 01
 ✉ paisvasco@dinak.com
 ✉ paisvasco3@dinak.com

DINAK VALENCIA

☎ 648 21 97 45 📠 963 85 66 41
 ✉ levante1@dinak.com

dinak.com

